

NÁVOD K OBSLUZE

Elektrický invalidní vozík Kód produktu: D130HL / D130AL



Vážení uživatelé,

Děkujeme Vám za zakoupení našeho produktu. Doufáme, že tento produkt bude splňovat Vaše očekávání. V této souvislosti uvádíme některé základní informace.

Timago International Group je polská společnost, která distribuuje rehabilitační a ortopedické zdravotnické výrobky do lékáren a obchodů se zdravotnickými potřebami.

Neustále se staráme o Vaše pohodlí a nabízíme vysoce kvalitní, funkční a bezpečné produkty.

V tomto oboru máme dlouholeté zkušenosti. Díky distributorům se naše produkty dostanou do širokého okruhu uživatelů v Polsku a Evropě.

Nasloucháme Vaším potřebám. Chceme, aby naše výrobky zlepšovaly komfort a kvalitu života díky jejich vědomému a správnému používání při léčbě a rehabilitaci.

Další informace se dozvíte na našich webových stránkách:

www.timago.com

1. Úvod

Milý uživateli,

- Děkujeme, že jste se rozhodl pro koupi lehkého, pohodlného, výkonného a energeticky úsporného elektrického vozíku Yuyue. Tento vozík je snadno ovladatelný a je klienty oblíbený.
- Před použitím si přečtěte návod k obsluze elektrického invalidního vozíku, abyste se seznámili s jeho funkcemi. Vozík je nutné pravidelně čistit a provádět údržbu dle pokynů uvedených v tomto návodu.
- Máte-li jakékoli dotazy, kontaktujte prosím prodejce.

2. Informace týkající se bezpečnosti

- Před použitím vozíku si přečtěte návod k obsluze.
- Invalidní vozík by se neměl používat, dokud nerozložíte veškeré komponenty a neprovedete jeho montáž.
- Osobám se zdravotním postižením, které nejsou schopny samostatně invalidní vozík řídit, se nedoporučuje vozík používat.
- Neprovádějte sami žádné opravy ani konstrukční úpravy. Používejte originální náhradní díly pouze od výrobce.
- Pokud je ovládací modul zapnutý, nenasedejte na vozík ani z něj nevstávejte.
- Pokud je zapnutý režim tlačení, nenasedejte ani nevstávejte z vozíku bez pomoci třetí osoby.
- Nikdy nepoužívejte vozík bez zadních koleček proti převrácení.
- Pokud chcete zvednout předmět ležící před Vámi, vedle Vás nebo za Vámi, nevyklánějte se z vozíku příliš daleko, protože by mohlo dojít k převrácení vozíku.
- Nestoupejte na sklápěcí stupátka, protože by se vozík mohl překloupit dopředu.

- Vyvarujte se náhlých změn směru zejména na svazích a sklonech.
- Vozík smí používat pouze jedna osoba.
- Před projetím zatáčky zpomalte na 2 km/h.
- Při klesání snižte rychlost a jeďte pomalu na nejnižším rychlostním stupni.
- Během přepravy autem na invalidním vozíku neseďte.
- Ujistěte se, že jsou kola správně namontována.
- Joystickem pohybujte opatrně a neprovádějte žádné náhlé pohyby.
- Ovládací modul je hlavní součástí vozíku, proto vozík nevystavujte venku na delší dobu. Za deštivého počasí vozík skladujte uvnitř, nikoliv venku.
- Před zapnutím napájení ovládacího modulu se ujistěte, že je páka pro přepínání mezi režimem jízdy pravého a levého motoru v poloze elektrického režimu.
- Pokud je vozík v pohybu, neměňte režim jízdy na režim tlačení.
- Pokud je vozík v elektrickém režimu a právě používáte elektronická zařízení jako je mobilní telefon/notebook, ovládací modul musí být vypnutý.
- Elektrický invalidní vozík by měl být používán pouze na rovném povrchu a malých svazích/sklonech. Nepokoušejte se překonávat sklony větší než 6 stupňů nebo překážky vyšší než 4 cm.
- Vozík nesmí najíždět na místa s širokými mezerami, jako jsou např. kanalizační rošty/vpusti.
- Pokud nechcete invalidní vozík používat delší dobu, doporučujeme vypnout napájení.
- Vozík nesmíte používat na silnici, protože by mohlo dojít k

dopravní nehodě.

3. Popis výrobku

A. POUŽITÍ

- Elektrický invalidní vozík je určen pro osoby se zdravotním postižením, které mají pohybové problémy.

B. KOMPONENTY

- Vozík se skládá z rámu, ovládacího modulu, motorů, baterie, podnožek, loketních opěrek, předních a zadních kol.

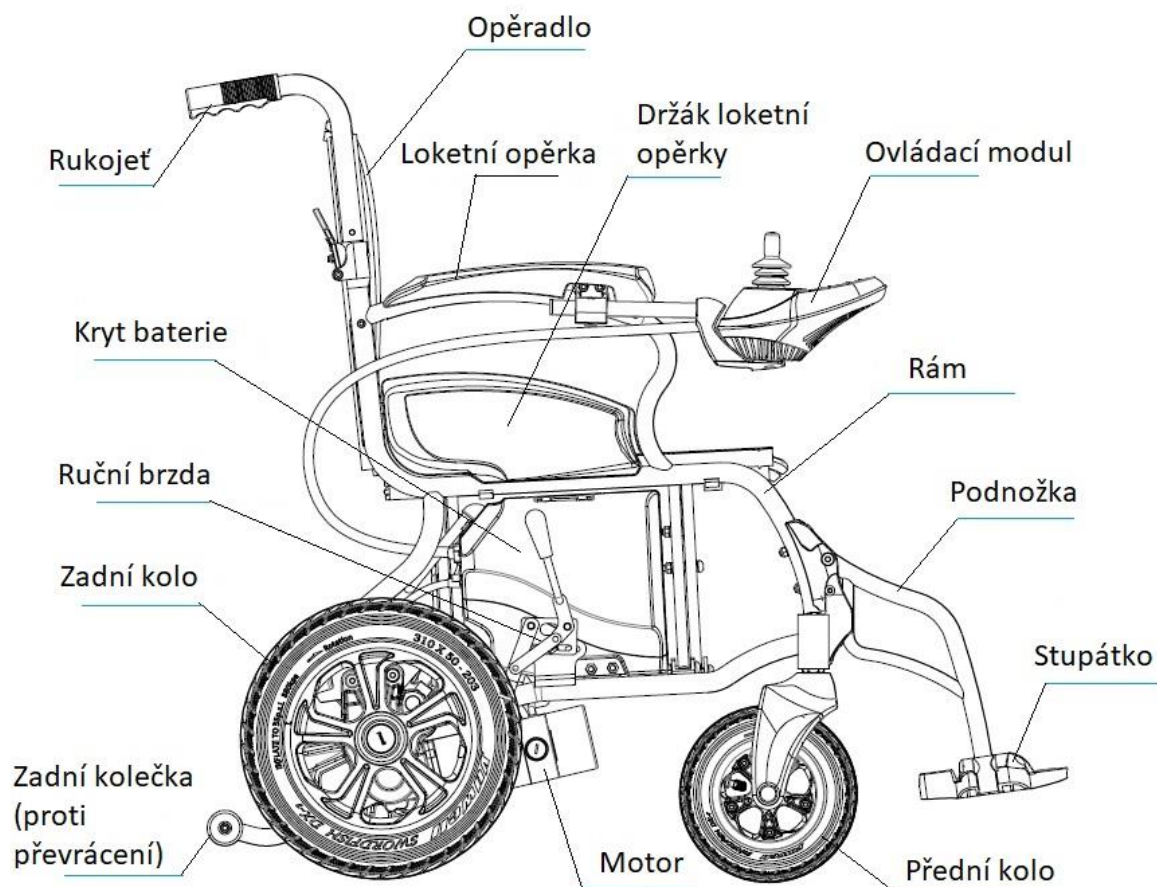

D130HL

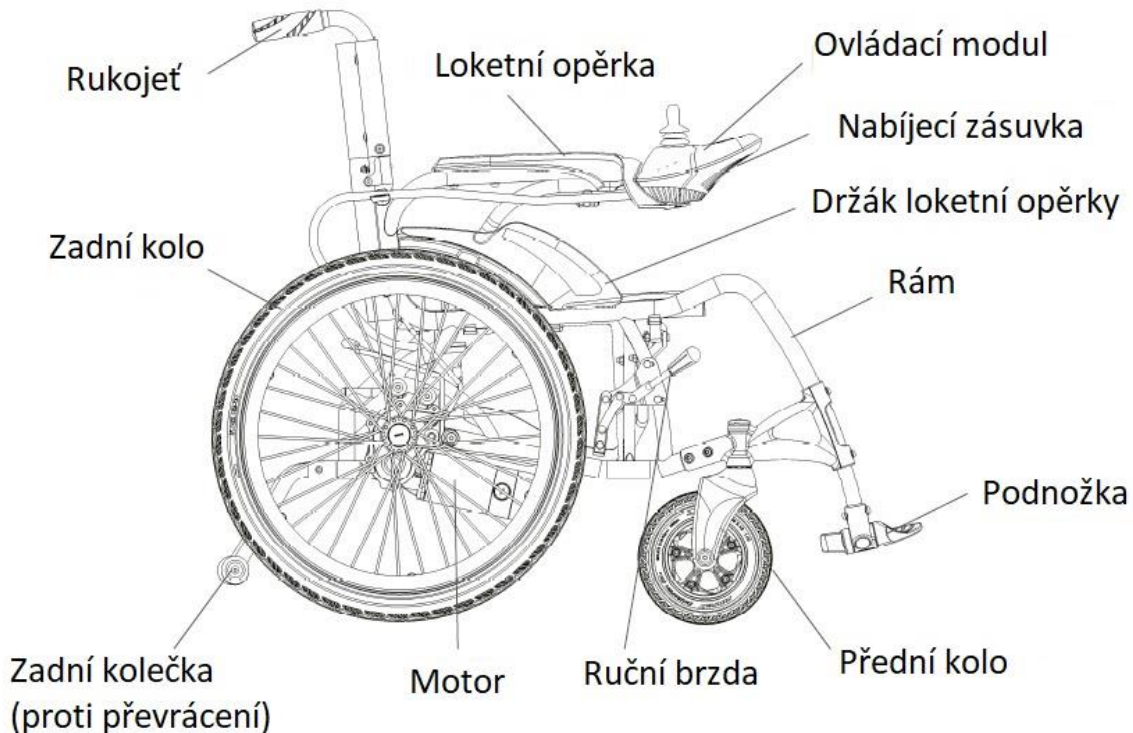

D130AL

C. VLASTNOSTI PRODUKTU

- Energeticky úsporný a výkonný motor
- Snadná montáž i demontáž skládacího rámu
- Ovládací modul: tlačítko napájení, podsvícení tlačítek, univerzální joystick, klakson
- Bezpečná a spolehlivá elektromagnetická brzda
- Kolečka proti převrácení
- Plně uzavřená baterie nevyžadující obsluhu
- Opěrný pás pod lýtku
- Dva provozní režimy: elektrický režim jízdy a režim tlačení

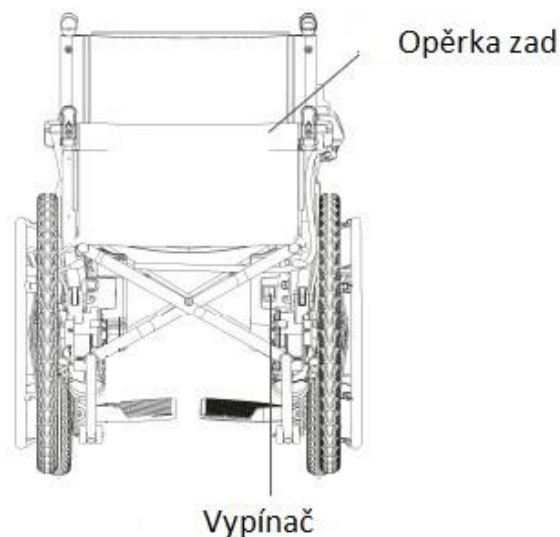

Obr.2

D. TECHNICKÉ PARAMETRY

1. Produkt je určen pro vnější použití.
2. Maximální rychlost: < [6km/h]
3. Teplota okolí: -25[°C]~+50[°C]
4. Spotřeba energie: <2,5 [kWh] / 100 [km]
5. Maximální zatížení: max. 90 [kg]
6. Brzdná vzdálenost na vodorovné rovině: <1,5[m]
7. Dojezd: < 20[km]
8. Maximální bezpečná brzdná dráha na svahu/sklonu: < 3,6[m]
(6°)
9. Baterie: lithiová DC 24[V] x 18[Ah]
10. Světlá výška k překážce: < 40[mm]
11. Světlá šířka mezery/vpusti: 100[mm]
12. Schopnost překonávat sklon: < 6°
13. Bezpečný sklon: max. 9°
14. Minimální poloměr otáčení: 1,2[m]
15. Hluk: <65[dB]
16. Hmotnost vozíku: 26 kg





Upozornění! Výše uvedené parametry se mohou lišit v závislosti na hmotnosti uživatele, silničních podmínkách a spotřebě baterie.

- Běžné pracovní podmínky:
Teplota okolí: -25[°C] ~ +50[°C]
Relativní vlhkost: 25[%]~95[%]
Atmosférický tlak: 86 [kPa]~106 [kPa]
- Interní napájení: DC 24[V]±5[V]
- Elektrické požadavky: typ B
- Provozní režim: nepřetržitý
- Stupeň ochrany proti vniknutí vody: IPX4
- Výkon motoru: cca 130 [W] pro pravý a levý motor

- Vozík nelze používat v přítomnosti hořlavých anestetických plynů smíchaných se vzduchem, kyslíkem nebo oxidem dusným.

4. Vysvětlení symbolů

Symbole týkající se bezpečnostních požadavků na elektrický invalidní vozík a jejich význam.

Symbol	Význam
	Ochrana typu B
	Upozornění! Přečtěte si návod k obsluze
IPX4	Odolný vůči stříkající vodě: stříkající voda z jakéhokoli směru nemá škodlivé účinky
	Křehké
	Touto stranou nahoru
	Chraňte před vlhkostí

5. Rozbalení a montáž

Vyjměte elektrický vozík z obalu. Pomocí držadel, které se nacházejí na zadní straně opěradla, rozložte vozík a zvedněte opěrku nahoru. Poté zatlačte boky sedadla tak, aby všechny prvky vozíku do sebe zapadly. Viz obr. 3, 4, 5 a 6.

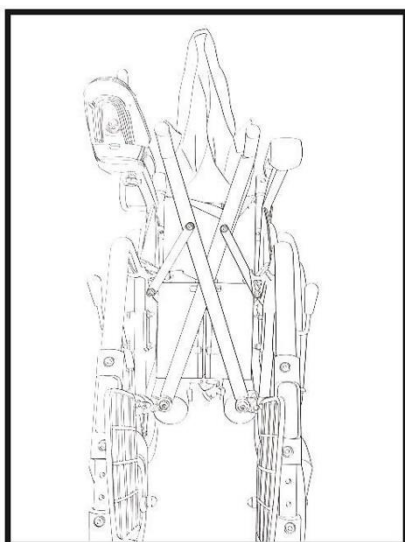

Obr.3

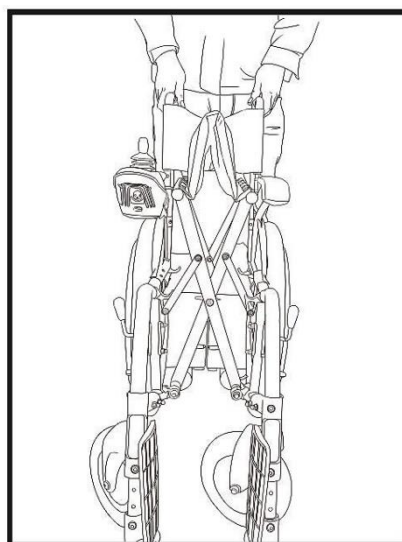

Obr.4

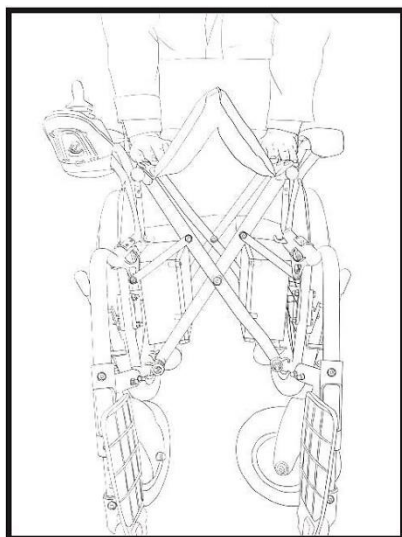

Obr.5

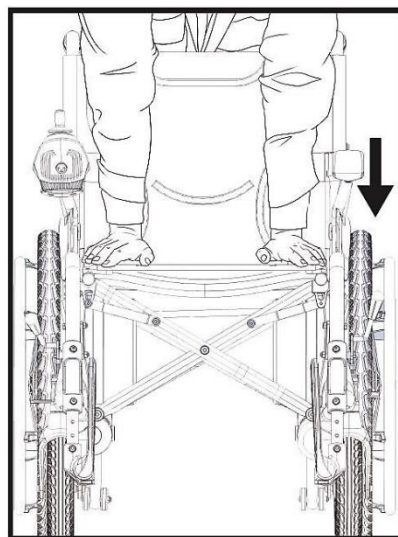

Obr.6

Upozornění! Při rozkládání vozíku nedržte trubky sedadla, protože existuje nebezpečí zachycení prstů v pohyblivých částech.

- **Rozložení opěrky:** rukojeti držte rukama, zvedněte opěrku směrem nahoru tak, aby pojistný kolík opěrky zaklapl do zajištěné polohy, viz obr. 7.

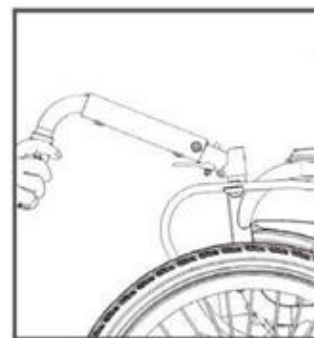

Obr. 7

- **Složení opěrky:** Stiskněte a podržte zámek pro složení opěrky a poté opěrku sklopte dolů, ujistěte se, že pojistný kolík vyskočil z otvoru, viz obr. 8.



Obr. 8

Upozornění! Nedávejte prsty do složeného opěradla, protože by mohlo dojít k jejich zachycení v pohyblivých částech.

- **Nastavení stupátek (opěrek nohou):** seřízení se provádí povolením šroubů na přední straně podnožek. Poté upravte výšku stupátek podle výšky uživatele a utáhněte šrouby, viz obr. 9.

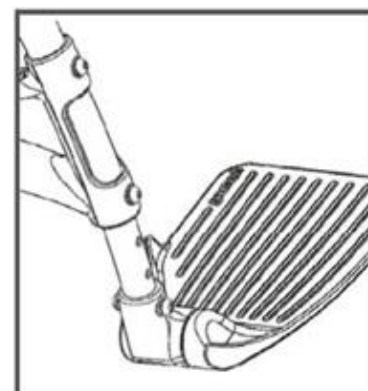

Obr. 9

- **Montáž koleček proti převrácení:**

přidrďte zajišťovací kolík zadních koleček proti převrácení a zasuňte je do montážního otvoru v rámu, dokud kolík nezaklapne. Chcete-li demontovat kola, stiskněte pojistný kolík a vytáhněte kola z rámu vozíku, viz obr. 10.

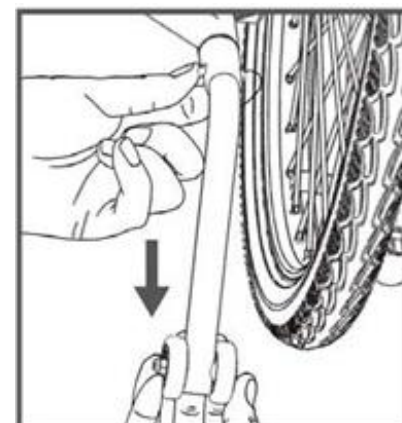

Obr. 10

- **Sklopení podnožek (platí pro model D130HL):**
odklopte stupátka kolmo k zemi a zvedněte podnožky nahoru, viz obr. 11 a 12.

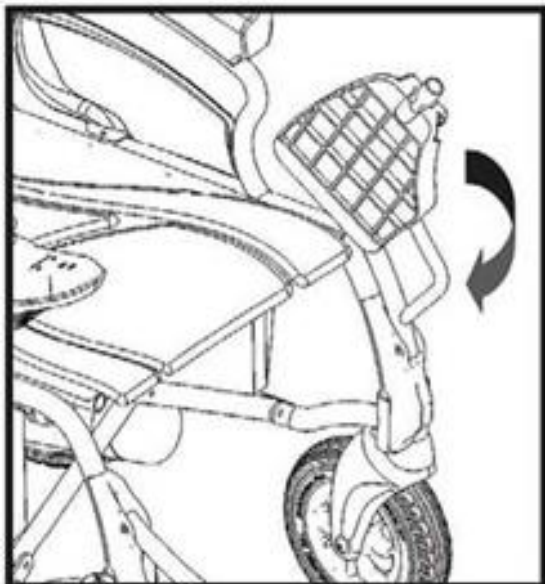

Obr. 11

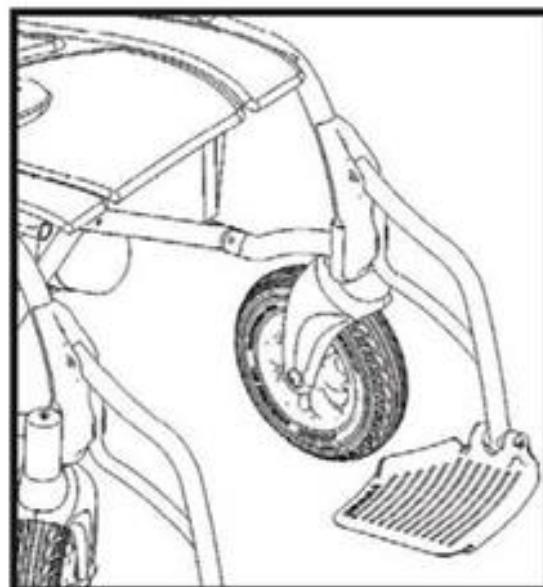

Obr. 12

- **Nastavení polohy modulu ovládání:**

Nastavení by mělo být prováděno, když uživatel sedí na vozíku. V první řadě povolte šroub a posuňte držák modulu ovládání dopředu nebo dozadu (pro nastavení vhodné polohy) a poté utáhněte šroub, viz obr. 13 (způsob nastavení je stejný pro levorukého uživatele).

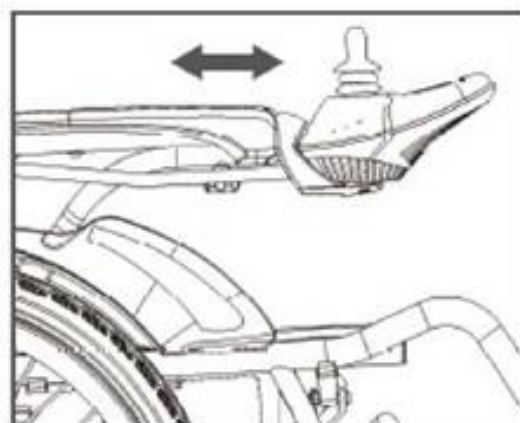

Obr. 13

5. Pravidla používání

A. FUNKCE OVLÁDACÍHO MODULU

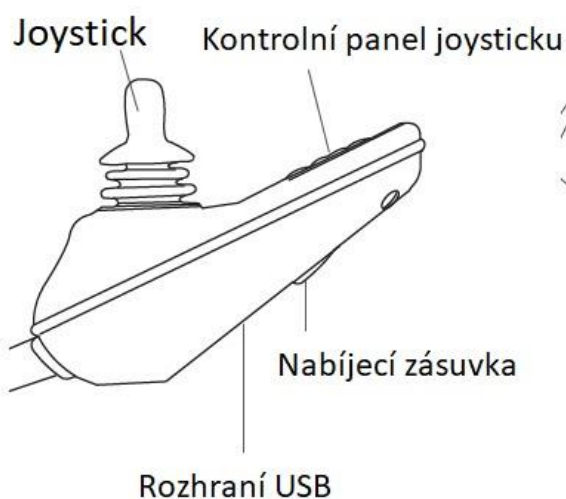

Obr.14



Obr.15

- Joystick - slouží k ovládání rychlosti a směru jízdy (dopředu, dozadu, otáčení). Vozík se pohybuje ve směru, ve kterém je joystick tlačěn. Čím dále od středu joystick pohnete, tím rychleji pojedete. Po uvolnění joysticku vozík automaticky zpomalí. Když vozík stojí, pohybujte joystickem pomalu.

- Ukazatel nabití baterie informuje o stavu nabití baterie. Svítí-li zelená LED dioda: baterie je plně nabitá. Svítí-li žlutá nebo červená LED dioda: baterie je vybitá – baterii je nutno dobít co nejdříve, aby vozík správně fungoval.
- V době nabíjení baterie svítí na nabíječce oranžová kontrolka. Po dosažení úplného nabití baterie kontrolka svítí zeleně.
- Ukazatel 5 rychlostních stupňů:
 - 1 - nejpomalejší,
 - 5 - nejrychlejší.
- Klakson - stiskni tlačítko pro rozeznění klaksonu.
- Tlačítko zrychlení - Rychlostní stupně se mění automaticky po stisknutí tlačítka o jeden stupeň výše.
- Tlačítko zpomalení - Rychlostní stupně se mění automaticky po stisknutí tlačítka o jeden stupeň níže.
- Rozhraní USB - 5[V] 0,5 [A].

B. ZMĚNA Z ELEKTRICKÉHO REŽIMU NA MANUÁLNÍ TLAČENÍ

Chcete-li vozík používat v režimu tlačení, posuňte páčku pravého a levého motoru nahoru do polohy manuálního režimu. Chcete-li používat vozík v elektrickém režimu, posuňte páku dolů do polohy elektrického režimu.

C.

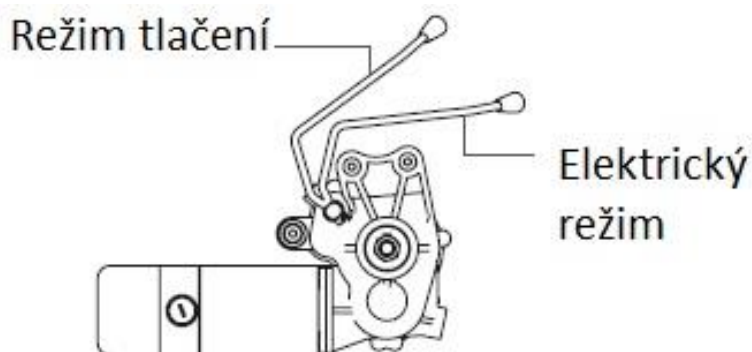

NABÍJEČKA

- Sada obsahuje nabíječku s výstupem pro lithiovou baterii DC24[V] 3[A].
- Při nabíjení **STISKNĚTE** tlačítko napájení na krytu baterie a **VYPNĚTE** ovládací modul.
- Poznámka: Přepínač na krytu je při dodání vozíku vypnutý.
- Během nabíjení zkontrolujte, zda tlačítko napájení na baterii je zapnuto.
- Přepínač je umístěn na zadní straně pravé baterie.
„I“ zapnuto, „O“ vypnuto.
- Zástrčka nabíječky by měla být zasunuta do nabíjecí zásuvky na ovládacím modulu, viz obr. 16



Obr.16

- Zkontrolujte, zda je správně provedeno připojení nabíjecího obvodu.
- Neměňte připojení nabíjecího obvodu podle svého uvážení.
- Aby nedošlo k vyhoření baterie nebo k požáru, neodpojujte během nabíjení nabíjecí obvod.

D. ZPŮSOB POUŽITÍ

- Než začnete vozík používat, zapněte přepínač na krytu baterie.
- Přepněte páčku z režimu tlačení do elektrického režimu.

Upozornění! Nikdy nepřepínejte režimy během jízdy po svahu. Při změně režimu na rovném povrchu nejprve lehce otočte zadní kola a poté přepněte režim jízdy.

- Stiskněte tlačítko napájení na ovládacím modulu a zkontrolujte funkčnost brzd. Pokud vozík nelze tlačít, znamená to, že je zapnutá elektrická brzda. Pokud problém přetrvává, kontaktujte prodejce.
- Odklopte stupátka nahoru, posaďte se na invalidní vozík a poté sklopte stupátka dolů.

Upozornění! Během nasedání a vstávání z vozíku nestávejte na stupátka, protože vozík se může naklonit a můžete upadnout.

- Posaďte se na invalidní vozík a zapněte tlačítko napájení ovládací jednotky. Rozsvítí se LED dioda. Joystick by měl být v neutrální poloze.
- Při prvním použití buďte zvláště opatrní. Před zahájením jízdy zkontrolujte, zda je uvolněna parkovací brzda. Pomocí joysticku ovládáte směr jízdy a rychlost. Když joystick lehce zatlačíte ve směru jízdy, elektromagnetická brzda se uvolní a vozík se rozjede. Čím více je joystick vychýlen z neutrální polohy (od středu), tím rychleji vozík jede, zmenšením vychýlení joysticku vozík zpomalí.
- Pro zastavení vozíku joystick pusťte. Pokud joystick rychle přesunete nebo stiskněte tlačítka pro zapnutí během jízdy, vozík se náhle zastaví.

- Když stojíte na svahu/sklonu a vozík je v režimu tlačení, zablokujte kola posunutím páky parkovací brzdy směrem dozadu, viz obr. 17.

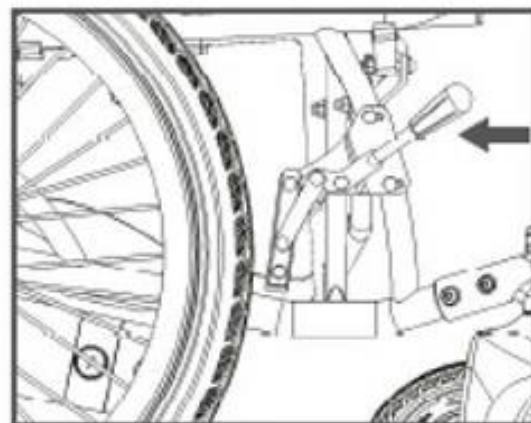

Obr. 17

- Pomocí tlačítka pro ovládání rychlosti na ovládacím modulu upravte maximální rychlost dle fyzického stavu uživatele a stavu silnice.
- Vozík používejte na rovném povrchu. Při jízdě po blátivém nebo nerovném povrchu může dojít k poškození řídicího systému.

6. Technické údaje:

Kód produktu	D130HL	D130AL
Celková výška	89 cm	91 cm
Celková šířka	67 cm	68 cm
Vnitřní šířka	45 cm	
Hloubka sedadla	43 cm	
Baterie	Lithiová	
Maximální zatížení	90 kg	
Hmotnost vozíku	26 kg	29 kg

7. Čištění a údržba

Upozornění! Před čištěním a údržbou vypněte vypínač na krytu baterie.

- Doporučuje se provést prohlídku u servisu, který doporučí výrobce.

Frekvence provádění kontrol:

- ✓ Tlak v pneumatikách: každý týden
 - ✓ Kabeláž: každý týden
 - ✓ Ruční brzda: každý měsíc
 - ✓ Rám: každé 3 měsíce
 - ✓ Ovládací modul: každé 3 měsíce
 - ✓ Motor: každé 3 měsíce
 - ✓ Baterie: každé 3 měsíce
 - ✓ Spoje: každých 6 měsíců
 - ✓ Čalounění: každých 6 měsíců
 - ✓ Pneumatiky: každých 6 měsíců
 - ✓ Elektromagnetická brzda: každých 6 měsíců
- Opotřebované díly je nutno vyměnit (obraťte se na prodejce).
 1. **Přední kola:** odšroubujte šrouby pomocí klíče, vytáhněte opotřebované kolo, namontujte nové kolo, utáhněte šrouby a zkontrolujte, zda se kolo plynule otáčí.
 2. **Zadní kola:** zadní kolo může vyměnit pouze specializovaný personál. Pro přesnější informace, kontaktujte prosím prodejce.
 3. **Čalounění:** odšroubujte šrouby, sundejte opotřebované čalounění, vyměňte je za nové a utáhněte šrouby.
 4. **Loketní opěrky:** odšroubujte šrouby pomocí klíče, sundejte opotřebovanou loketní opěrku, nasadte novou a

utáhněte šrouby.

5. **Baterii** vyměňte po uplynutí doby její životnosti (cca.4-5 let). Pro přesnější informace, kontaktujte prosím prodejce.
7. **Tlak v pneumatikách:** doporučuje se nahustit pneumatiky 200 X 45-110 a 310 X 50-203 až 260 [kPa] (max. 325 [kPa]) a pneumatiky 22 X 1,75 až 280 [kPa] (max. 345 [kPa]); tlak v pneumatikách upravte podle hmotnosti uživatele a teploty vzduchu. V pneumatikách se může snížit tlak vzduchu kvůli dlouhému skladování nebo nepoužívání. Během huštění kol postupujte podle dle návodů:
 - a. Mírný nedostatek vzduchu
 - (1) Rukou rovnoměrně přitlačte pneumatiku tak, aby se pneumatika a ráfek rovnoměrně zarovnaly.
 - (2) Kolo nahustěte na požadovaný tlak.
 - b. Kolo bez vzduchu
 - (1) Kolo nahustěte na 30% celkového objemu a pneumatiku rovnoměrně přitlačte rukama tak, aby se pneumatika a ráfek rovnoměrně zarovnaly.
 - (2) Kolo dohustěte na požadovaný tlak.
8. **Kabeláž:** zkontrolujte elektrické části a kabeláž, zda nejsou poškozeny. V případě poškození, kontaktujte prosím prodejce. Kabeláž může být vyměněna pouze kvalifikovaným personálem.
9. **Ruční brzda:** je určena k zablokování kol, pouze když vozík stojí. Zkontrolujte, zda brzda není poškozena a zda je správně seřízena.
10. **Rám:** rám lze vyčistit měkkým hadříkem bez použití čisticích prostředků. V případě zjištění prasklin, kontaktujte prosím prodejce.
11. **Ovládací modul a joystick** lze čistit hadříkem navlhčeným

neutrálním zředěným čisticím prostředkem. Nepoužívejte abrazivní materiály ani výrobky na bázi alkoholu. Ovládací modul musí být během přepravy zajištěn.

12. **Motor:** zkontrolujte, zda z motoru nevytéká olej nebo nedošlo ke zvýšení hlučnosti. V případě výše uvedených poruch, kontaktujte prosím prodejce.
 13. **Údržba spojů:** Pravidelně utahujte šrouby a matice na konstrukci vozíku a rychle vyřešte všechny problémy, abyste zajistili bezpečnou jízdu.
 14. **Čalounění:** čalounění lze čistit pomocí teplé vody s naředěným čisticím prostředkem. Neskladujte vozík ve vlhkých místnostech.
 15. **Elektromagnetická brzda:** zrychlete vozík na maximální rychlost na rovnoměrném asfaltovém povrchu. Poté uvolněte joystick, aby se vrátil do neutrální polohy a změřte brzdnu dráhu od okamžiku, kdy se joystick uvolní, do okamžiku zastavení vozíku. Pokud je brzdná dráha delší než původní, znamená to, že je účinnost brzd je oslabena. Pokud je brzdná dráha delší než 1,5 m, kontaktujte prosím prodejce.
- **Údržba a čištění baterie:**
 1. Je nutno věnovat pozornost LED diodám na ovládacím modulu. Pokud zelená LED dioda nesvítí, nabijte baterii. Pokud svítí červená LED dioda, kapacita baterie je velmi nízká. Baterii okamžitě nabijte, aby nedošlo k poklesu napětí, které má vliv na její životnost.
 2. Baterie je označena kladnými a zápornými symboly elektrod a obvod nabíjení baterie je připojen optimálním způsobem. Nepřipojujte nabíjecí obvod sami.
 3. Baterie nevyžaduje obsluhu. Během nabíjení teplota

- baterie se může zvýšit, ale neměla by překročit 45[°C]. Pokud teplota překročí 45[°C], okamžitě přerušete nabíjení a vyčkejte, dokud teplota neklesne pod 35[°C]. Nebude-li vozík delší dobu používán, baterii nabijte alespoň jednou za měsíc.
4. Baterie má určitou životnost. Pokud je počet najetých kilometrů na vozíku výrazně vyšší než průměr, baterie se opotřebuje mnohem rychleji a musí být vyměněna.
 5. Nepoužívejte baterii při teplotě, která je vyšší než 50[°C] nebo nižší než -20[°C].
 6. Baterie by měla být udržována v čistotě a mimo dosah dětí. Vyvarujte se nárazům těžkými předměty na baterii.
 7. Vypínač na krytu baterie přerušuje napájení a snižuje spotřebu energie baterie. Pokud vozík nebudete používat delší dobu, vypněte hlavní vypínač.
 8. Pravidelné nabíjení baterie zajišťuje její delší životnost.
 9. Výměna baterie: Baterii nevyměňujte samostatně. Baterii může vyměnit pouze kvalifikovaný personál. Opotřebené baterie likvidujte v souladu s místními předpisy týkajícími se ochrany životního prostředí.

9. Přeprava a skladování

A. PŘEPRAVA

- Při přepravě dbejte zvýšené opatrnosti. Vozíkem neházejte, nepřevracejte a během manipulace nepoužívejte velkou sílu. Pro sestavení - viz obrázky 20, 21 a 22.

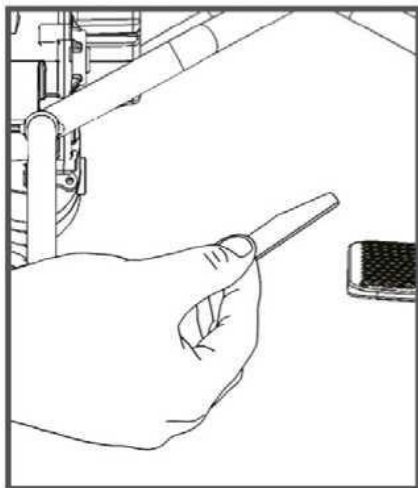

Obr. 20

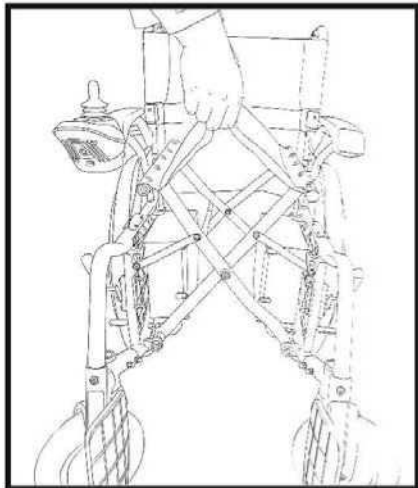

Obr. 21

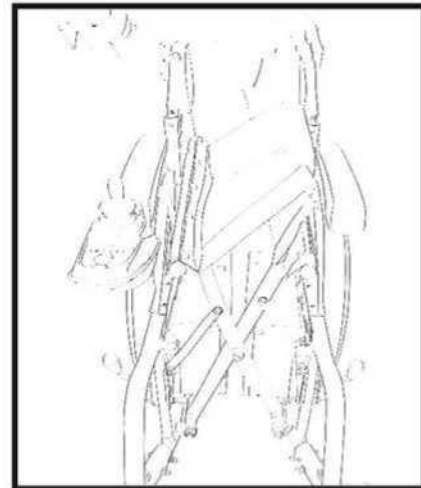

Obr. 22

- Před cestováním letadlem baterii nutno vybit na 1/3 kapacity. Měla by svítit červená nebo žlutě-červená LED dioda. Napětí by se mělo pohybovat kolem 26 [V].
- Před přepravou vypněte hlavní vypínač na krytu baterie.

B. SKLADOVÁNÍ

Vozík by měl být skladován v suché a dobře větrané místnosti. Vyvarujte se vysokých teplot a náhlých změn teploty, kontaktu s kyselinami, zásadami a žíravými chemikáliemi.

C. ATMOSFÉRICKÉ PODMÍNKY PRO SKLADOVÁNÍ A POUŽITÍ

Teplota: -40[°C] ~+65[°C]

Vlhkost vzduchu: 10%~100%

Atmosférický tlak: 86[Kpa] ~106[Kpa]

10. Odstraňování poruch

- Pokud po zapnutí ovládacího modulu nefunguje napájení, ujistěte se, zda je hlavní vypínač na krytu baterie zapnutý (poloha „I“). Pokud po zapnutí stále není v ovládacím modulu žádný proud, může to znamenat, že proud je příliš vysoký a napájení bylo přerušeno. V takovém případě zapněte a vypněte hlavní vypínač na krytu baterie.
- Pokud dojde k problému, ovládací modul vydá poplašný signál ve formě zvuků a blikání diagnostické diody. Počet zvukových signálů a blikání diody informuje o druhu poruchy. První 2 zvuky o vysoké frekvenci jsou upozorňujícími zvuky, a následné, opakující se zvuky informují o daném problému.

Počet zvuků	Druh problému	Možné řešení
1	Nízké napětí	Nízké napětí baterie - nabijte baterii; Pokud je baterie poškozená - nenabíjejte ji, doporučujeme ji vyměnit.
2	Poškození pravého motoru	Zkontrolujte správné zapojení kabelů a kabeláž v pravém motoru.
3	Poškození pravé brzdy	Zkontrolujte správné zapojení kabelů a kabeláž v pravé brzdě. Zkontrolujte brzdový spínač, zda není poškozený nebo není špatný kontakt spínače.
4	Poškození levého motoru	Zkontrolujte správné zapojení kabelů a kabeláž v levém motoru.
5	Poškození levé brzdy	Zkontrolujte správné zapojení kabelů a kabeláž v levém motoru. Zkontrolujte brzdový spínač, zda není poškozený nebo není špatný kontakt spínače.

6	Elektrické přetížení	Zkontrolujte, zda převody brzdy a motoru nejsou poškozené. Pokud je proud změřený ampérmetrem nízký, může to znamenat poruchu ovládacího modulu.
7	Poškození spínače režimu jízdy	Kabel je přerušený nebo konektor je uvolněný.
8	Poškození ovládacího modulu	Kontaktujte prodejce.
9	Poškození ovládacího modulu	Kontaktujte prodejce.

- Většina poruch je spojena s baterií, motorem nebo ovládacím modulem, popis možných poruch je uveden níže.

Číslo	Porucha	Příčina
1	Kontrolní dioda nesvítí, i když bylo stisknuto tlačítko pro zapnutí.	Chyba připojení mezi baterií a ovládacím modulem. Znovu připojte modul k baterii.
		Napětí baterie je příliš nízké. Pokud po nabití baterie LED dioda stále nesvítí, může to znamenat vybití baterie. Vyměňte baterii za novou.

		Poškozený ovládací modul - kontaktujte prodejce.
2	Nízké napětí baterie	Nesprávné připojení konektoru baterie a ovládacího modulu. Znovu připojte konektor.
		Příliš velký kontaktní odpor mezi připojením baterie; Pokud kontaktní odpor není vysoký, kontaktní povrch může být oxidován nebo uvolněn. Odstraňte zoxidovanou vrstvu nebo správně připojte konektor.
		Opotřebovaná baterie. Vyměňte baterii za novou.
3	Vysoké napětí baterie	Nabíjecí napětí baterie je příliš vysoké. Napětí po dokončení nabíjení by nemělo překročit 29,4[V].
4	Motor nepracuje	Konektor motoru a ovládací modul nejsou správně připojeny. Znovu připojte konektor a ovládací modul.
		Poškozený motor - kontaktujte prodejce.
5	Poškozená brzda motoru	Konektor motoru není správně připojen. Znovu připojte konektor.
		Vadná cívka elektrické brzdy.

6	Žádný signál indikátoru nabíjení	Konektor motoru a ovládací modul nejsou správně připojeny. Znovu připojte konektor a ovládací modul.
		Opotřebení baterie nebo vadná nabíječka. Vyměňte baterii nebo nabíječku.
7	Kratší vzdálenost jízdy po nabití baterie	Baterie není zcela nabitá. Znovu nabijte baterii.
		Opotřebená baterie. Vyměňte baterii

11. Údaje o záruce

- Na všechny produkty distribuované naší firmou se vztahuje záruka, jejíž podmínky jsou uvedeny v záručním listu, který jste obdrželi v okamžiku koupě přístroje. Současně bychom chtěli zdůraznit, že pro uplatnění záruky je nezbytné mít doklad o nákupu (pokladní doklad lub fakturu). Jako firma s přívětivým přístupem k uživatelům nabízíme pouze produkty testované z hlediska použitého materiálu, kvality a funkčnosti. Máte-li jakékoli dotazy týkající servisního postupu, kontaktujte naši firmu.
- Záruka se nevztahuje na:
 1. Opotřebitelné díly: čalounění, pneumatiky, loketní opěrky, baterie
 2. Poškození způsobená samostatným provedením oprav, změnami na výrobku
 3. Poškození způsobená upuštěním vozíku během přepravy

4. Poškození způsobená nesprávným používáním
 5. Poškození způsobená nedodržením pokyn dle návodu k obsluze
 6. Poškození způsobená přírodními živly (požáry, zemětřesení, povodně)
- Kód produktu je umístěn na rámu elektrického invalidního vozíku.

Poznámky:



Výrobce:

JIANGSU YUYUE MEDICAL EQUIPMENT & SUPPLY CO., LTD.
Yunyang Industrial Park, DanYang,
Jiangsu Province, China, 212300



Shanghai International Holding Corporation GmbH
Eiffestraße 80
20537 Hamburk, Německo

Dovozce:

Timago International Group

Spółka z o.o. a Spółka - Spółka komandytowa
ul. Karpacka 24/12

43-316 Bielsko-Biała, Polsko

Tel: +48 33 499 50 00

Fax: +48 33 499 50 11

Email: info@timago.com

