

CHODÍTKO

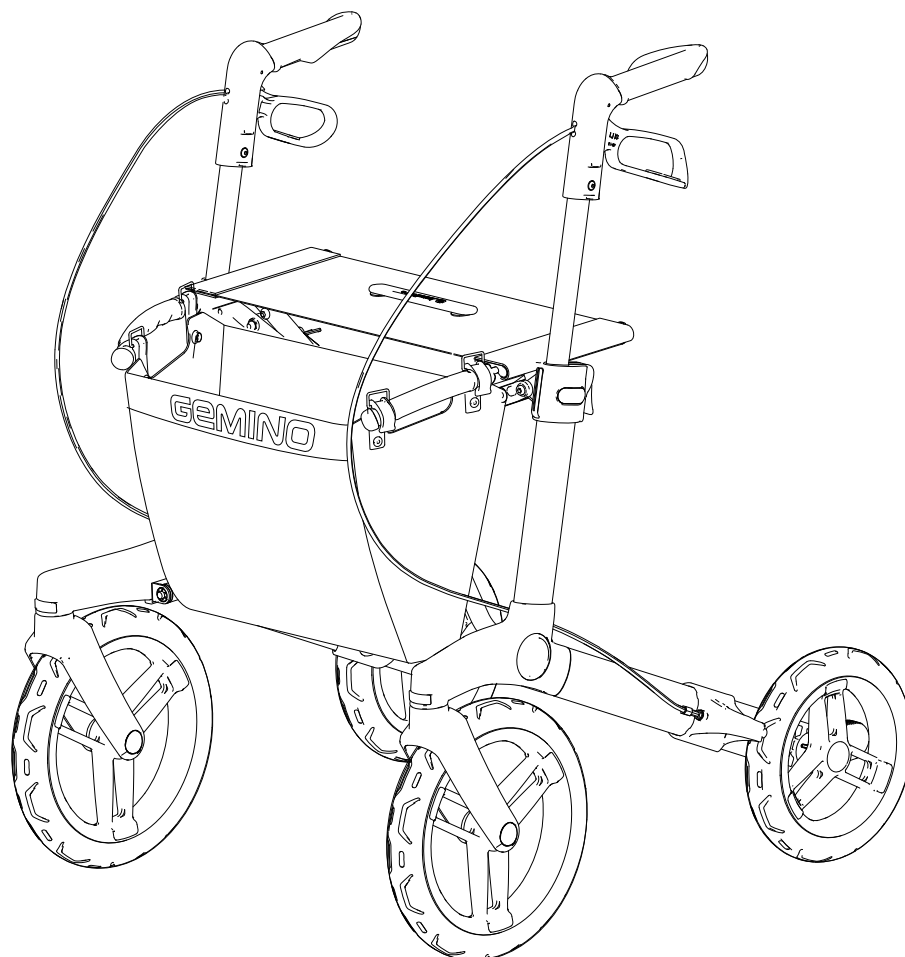

Gemino 60
Gemino 60 M

NÁVOD K OBSLUZE

GEMINO

CZ

- A** Rukojeť/madlo
- B** Brzdová páka
- C** Sedátko
- D** Košík
- E** Brzdové lanko
- F** Boční rám
- G** Křížová vzpěra
- H** Naklápěcí lišta
- I** Aretace pro nastavení výšky
- J** Popruh pro složení chodítka
- K** Brzdový klínek s bočním deflektorem
- L** Zvedací rukojeť a držák na košík

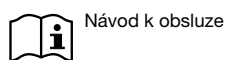
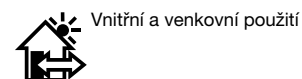
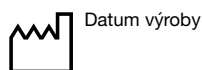
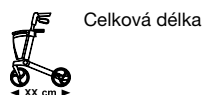
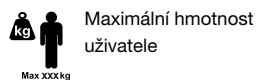
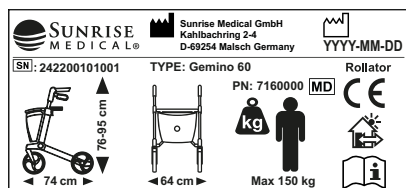
Štítky

GEMINO

MD Tento symbol znamená zdravotnický prostředek

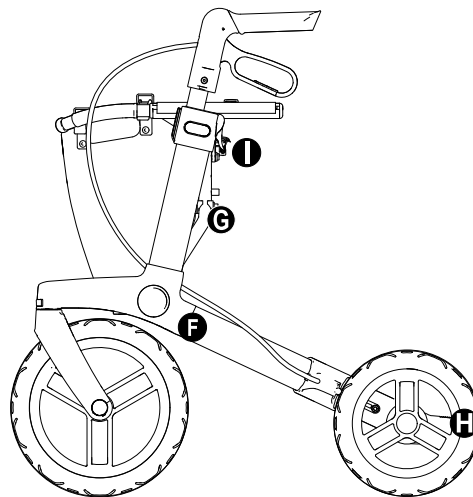
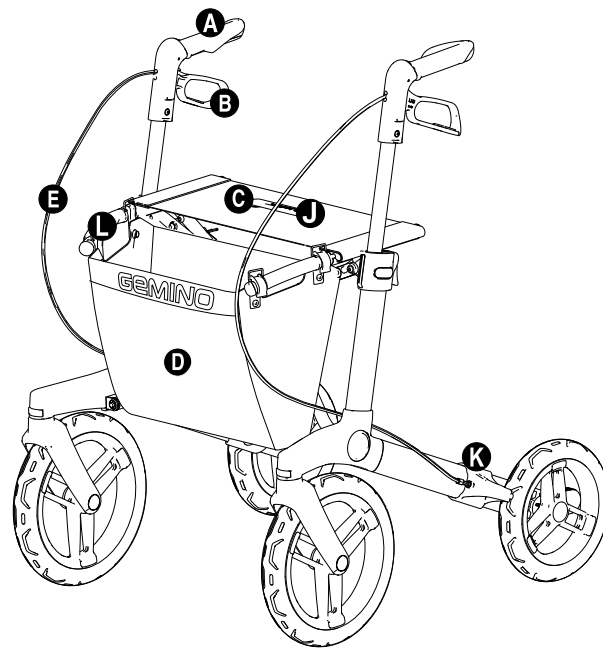

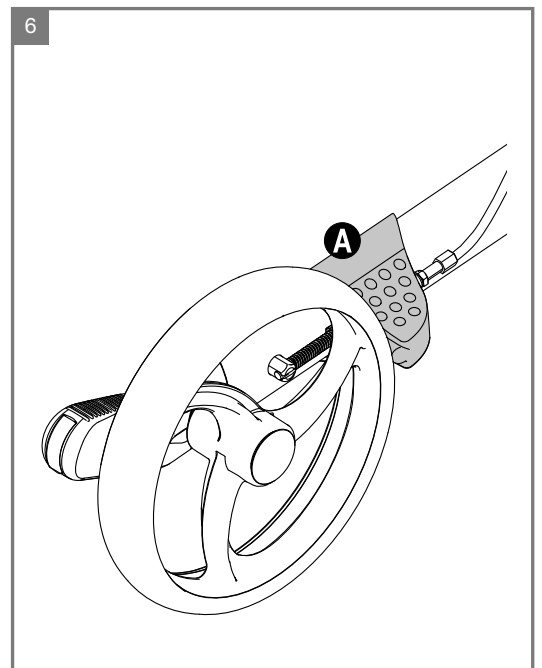
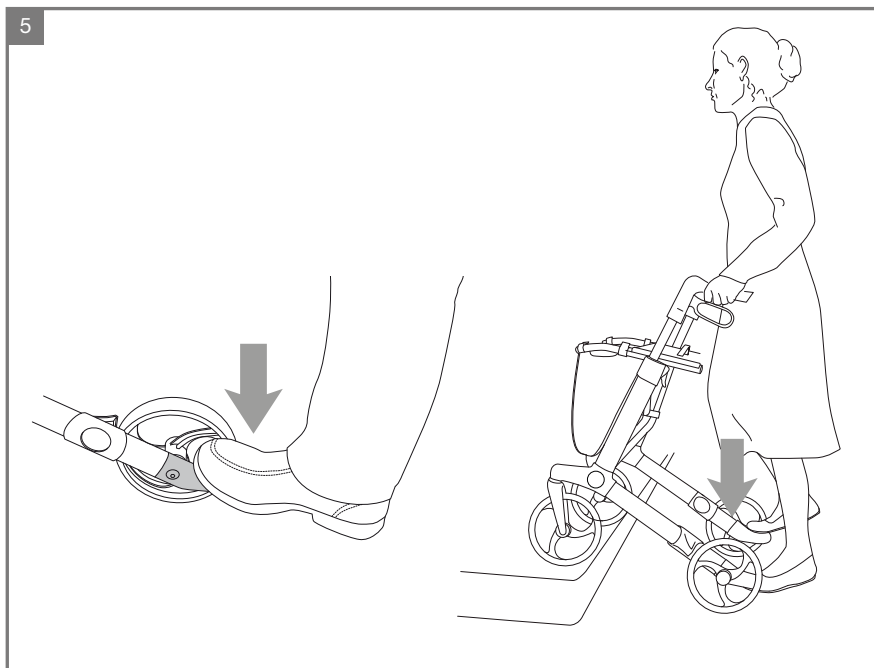
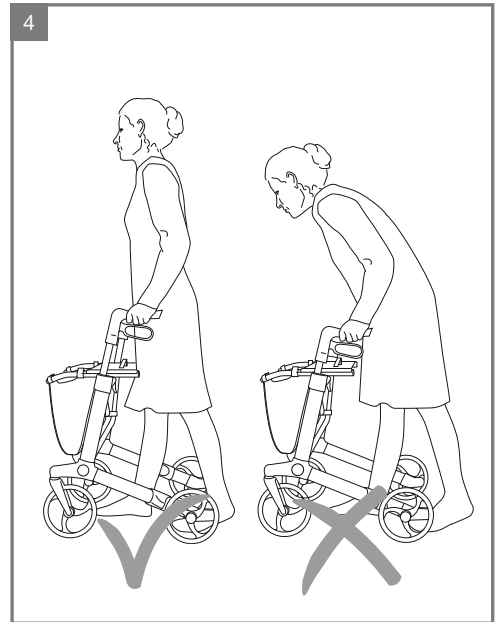
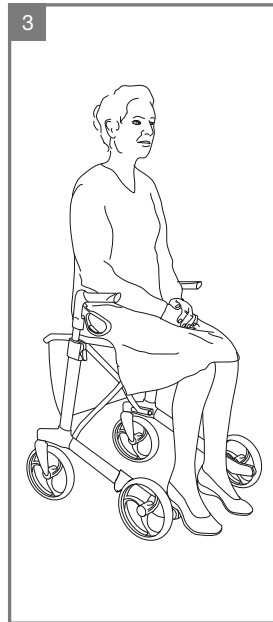
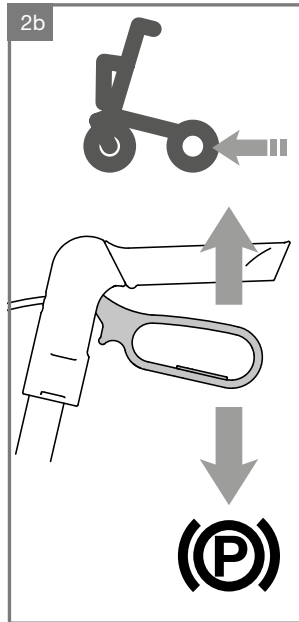
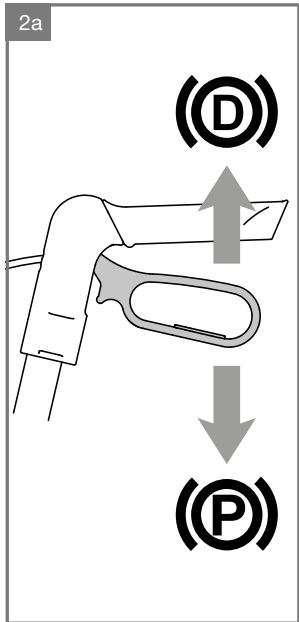
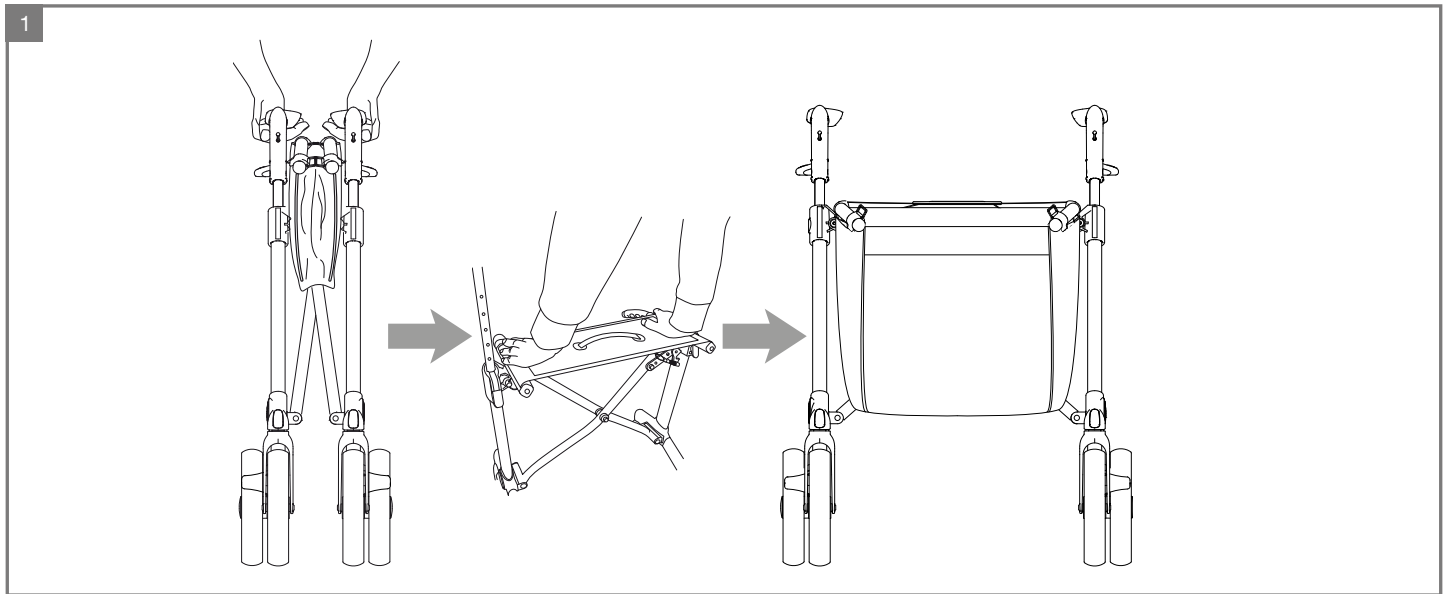

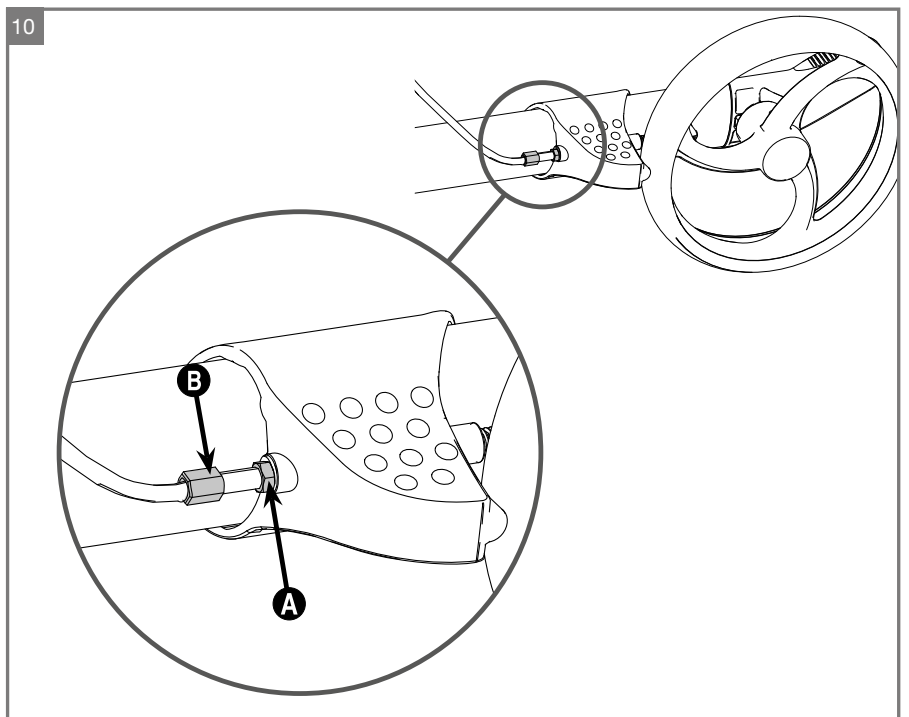
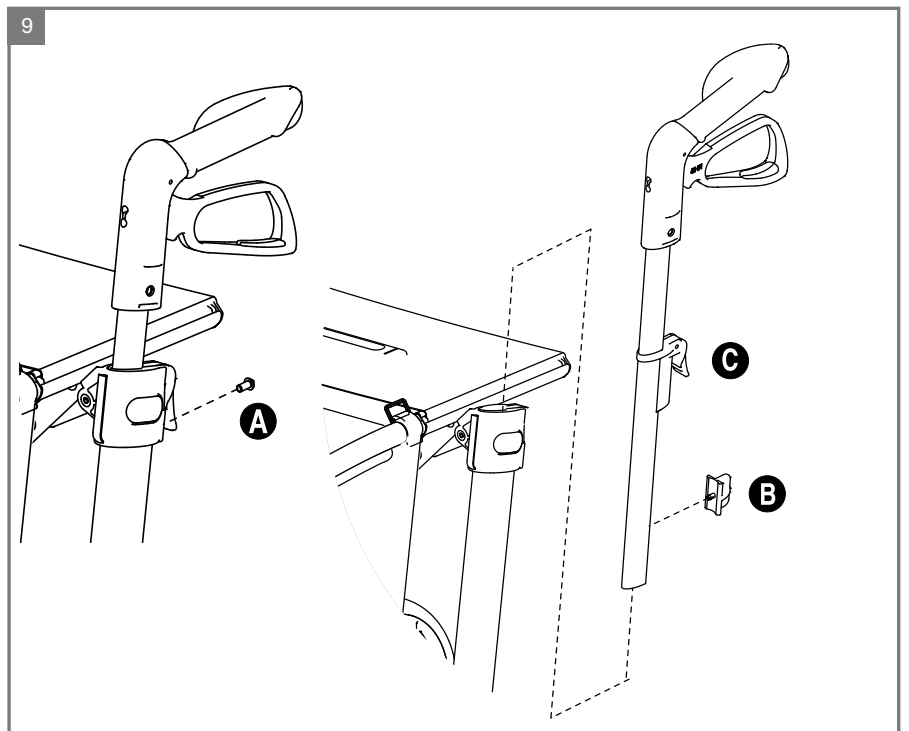
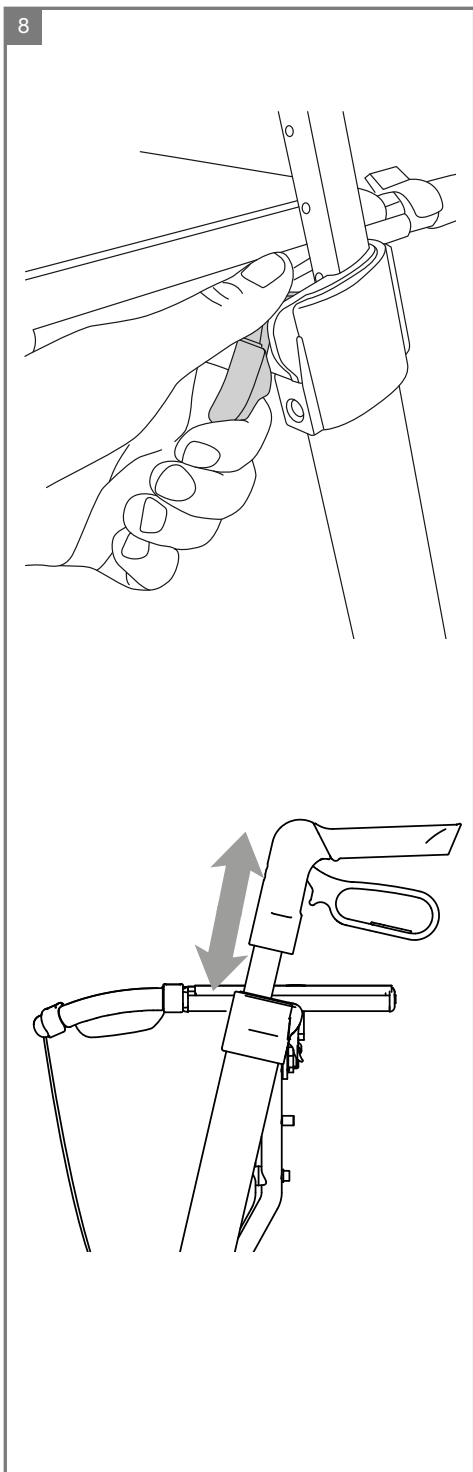
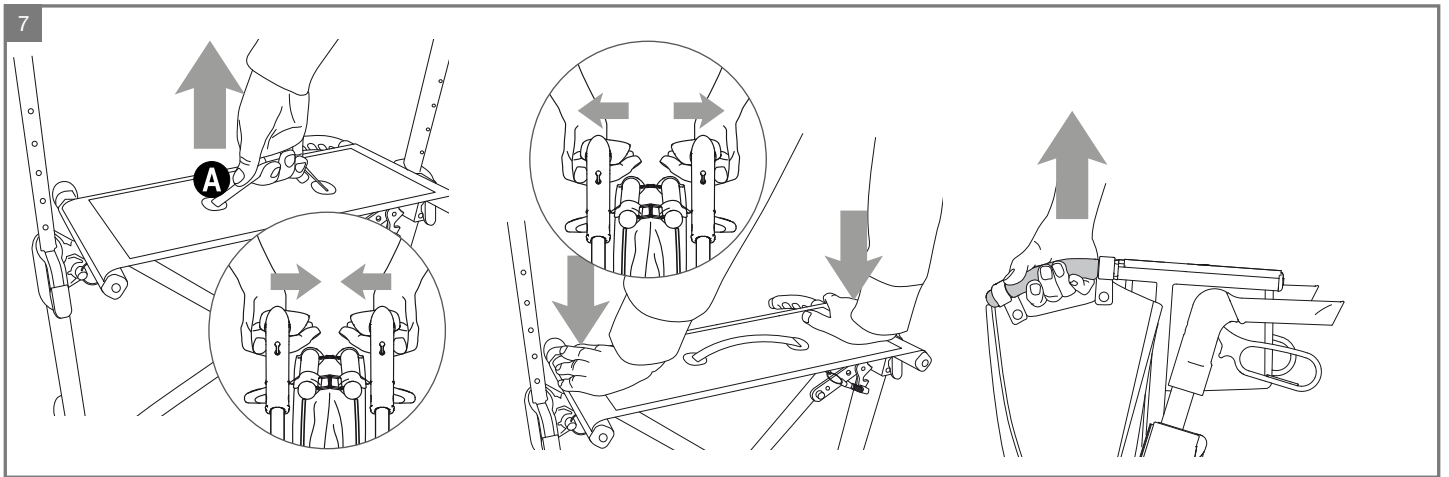

Česky

Obsah

Postup před dalším použitím výrobku	6
Když obdržíte chodítko Gemino	7
Používání chodítka	7
Seřízení chodítka	7
Bezpečnost	8
Údržba	8
Technické údaje	8
Záruka	9

Gratulujeme vám k výběru vašeho nového chodítka

Kvalita a funkčnost jsou hlavní přednosti všech výrobků spol. Sunrise Medical.

Budeme velice rádi, když nám sdělíte jakékoli zkušenosti s používáním tohoto chodítka. Tímto způsobem můžeme naše výrobky neustále zlepšovat.

Z důvodu vaší bezpečnosti, a abyste maximálně využili vlastnosti svého nového chodítka, vám doporučujeme důkladně si přečíst tento návod k obsluze dříve, než začnete chodítko používat.

System řízení SUNRISE MEDICAL má certifikaci ISO 9001, ISO 13485 a ISO 14001.

Rychlý popis chodítka Gemino

Vozík Gemino je určen k použití v interiéru i v exteriéru. Chodítko Gemino lze snadno přizpůsobit potřebám jednotlivých uživatelů. Chodítko Gemino má stabilní kola pro snadný pohyb a lehce použitelné brzdy.

Chodítko Gemino je možné složit, a usnadnit tak jeho přepravu.

Indikace

Byly stanoveny tyto specifické indikace:

- kontraktury kloubu/zranění kloubu
- choroby jako jsou srdeční a oběhové poruchy, poruchy rovnováhy nebo kachexie a také pro starší lidi, kteří dosud mají sílu v horní a dolní části těla.

Kontraindikace

Chodítko se nesmí používat v případě těchto onemocnění:

- porucha vnímání
- závažná ztráta rovnováhy
- paralýza
- kontraktura kloubů nebo poškození kloubů na obou pažích.

Postup před dalším použitím výrobku

Kontrolní seznam úkonů před dalším použitím výrobku

Chodítko je určeno/vhodné k opakovanému používání.

- Zkontrolujte, zda brzdy fungují správně
- V případě potřeby seřídte brzdy.
- Zkontrolujte, že brzdové páky jsou ve správné poloze.
- Vyčistěte brzdové klínky.
- Zkontrolujte brzdové pružiny.
- Zkontrolujte, že kola jsou v dobrém stavu a nepoškozená.
- Opotřebená nebo poškozená kola vyměňte.
- Zkontrolujte, že všechny pohyblivé součásti jsou funkční.
- Zkontrolujte a podle potřeby seřídte všechny šroubové spoje.
- Zkontrolujte a v případě potřeby seřídte zavěšení kol.
- Ujistěte se, že je chodítko čisté a hygienické.

Když obdržíte chodítka Gemino

1 Montáž

Chodítka je standardně dodáváno jako smontované. Vše, co musíte udělat:

- Rozložte chodítka.
- Nastavte tlačné rukojeti do správné výšky.
- Namontujte a seřídte veškeré příslušenství.
- Zkontrolujte a v případě potřeby seřídte brzdy.

Obal

Obal zlikvidujte vhodným způsobem, např. ve sběrném dvoře. Použité plasty a kartonové obaly lze recyklovat.

Používání chodítka

2 Jízdní brzda

Před použitím chodítka vždy zkontrolujte, že jeho brzdy jsou funkční.

- Když potřebujete zabrzdít v průběhu používání chodítka, lehce stlačte brzdovou páku, čímž snížíte rychlost.
- S volitelnou reverzní brzdou **2b** musíte stisknout brzdové páky, aby bylo možné s chodítkem chodit.
 - Uvolněním brzdových pák chodítka zabrzdíte.
 - Brzdy se aktivují, když jsou brzdové páky uvolněné.
- Chodítka netlačte, když jsou brzdy zajištěné poloze. Pokud budete chodítka tlačit, když jsou brzdy zajištěné nebo částečně zajištěné, dojde k poškození pneumatik a brzd, což může znemožnit správnou funkčnost brzd.
- Nepoužívejte chodítka, která má vadné brzdy.

2 Parkovací brzda

- Zatlačte brzdovou páku dolů pro zajištění parkovací brzdy. Uslyšíte slabé cvaknutí, jakmile se parkovací brzda zajistí.
- Přitáhněte brzdovou páku nahoru pro uvolnění parkovací brzdy.

⚠ Varování!

Když chodítka zastavíte nebo zaparkujete, vždy použijte parkovací brzdu.

Když se chcete posadit na sedátko, vždy použijte parkovací brzdu.

3 Sed

- Než se posadíte, vždy zkontrolujte, že parkovací brzda je zajištěná.
- Seděte si vždy zády ke směru jízdy.
- Jako příslušenství je možné zakoupit síťované opěradlo.

4 Chození s chodítkem

Nejllepší opory a nejbezpečnějšího pohybu dosáhnete při zcela vzpřímené chůzi s chodítkem blízko těla. Zadnici držte rovně se vzpřímeným tělem. Dívejte se dopředu, ne dolů.

⚠ Varování!

Netlačte chodítka na dlouhou vzdálenost před svým tělem. Mohlo by dojít k pádu a nesprávnému zatížení.

Neopírejte se a ani se nenaklánějte příliš na stranu, když používáte chodítka, neboť boční zatížení způsobí nestabilitu chodítka.

5 Překonávání překážek, naklápací lišta

Sešlápněte naklápací lištu, aby se nadzvedla přední kola chodítka, když potřebujete přejet přes obrubník, práh nebo jinou překážku.

6 Boční deflektor

Chodítka Gemino je vybaveno bočním deflektorem **A**, který brání přečnávání zadních kol, aby se nezachytávala o překážky jako dveřní zárubně nebo rohy stěn.

7 Složení chodítka

Chodítka se automaticky zajistí ve zcela složené poloze.

- Zatáhněte za popruh **A** a chodítka složte. Jakmile je chodítka zcela složená, zajistí se. To signalizuje slabé cvaknutí.

⚠ Varování!

Dávejte pozor, aby při skládání nebo rozkládání chodítka nedošlo ke zranění kvůli skřípnutí.

7 Rozložení chodítka

Chodítka se automaticky zajistí ve zcela otevřené poloze.

- Ovládací páky odtáhněte od sebe.
- Boční tyče zatlačte dolů, dokud neuslyšíte slabé cvaknutí signalizující dosažení úplně rozložené polohy.
- Před použitím chodítka se přesvědčte, že skládací mechanismus je zajištěn v rozložené poloze.

7 Zvedání a přenášení chodítka

Zvedací rukojeti jsou nejlépe přístupné, když je chodítka složená.

- Než budete chodítka zvedat, nejprve ho složte. To je nejllepší a nejsnadnější způsob s ohledem na jeho hmotnost a polohu zvedacích rukojetí.

Seřízení chodítka

8 Výška tlačných rukojetí

Abyste dosáhli správné polohy pro tlačení a vyvarovali se nesprávného zatížení, tlačné rukojeti se musí nastavit tak, aby uživatel při používání chodítka chodil ve vzpřímené poloze a při tlačení nemusel být ohnutý v zádech.

- Zvedněte západku.
- Zatlačením nebo vytažením nastavte tlačnou rukojeť do správné výšky.
- Uvolněte západku. Tlačná rukojeť se nyní automaticky zajistí ve správné výšce.

9 Funkce paměti pro správnou výšku tlačné rukojeti

Funkce paměti umožňuje rychle nastavit tlačnou rukojeť zpět do správné výšky, pokud byla výška změněna z důvodu přepravy apod.

- Než aktivujete funkci paměti, nejprve musíte určit správnou výšku tlačných rukojetí.
- Imbusovým klíčem 3 mm uvolněte šroub **A**.
- Vytáhněte tlačnou rukojeť.
- Otočte paměťovou zarážku **B** o 90° a vyjměte ji.
- Zarážku umístěte do správné výšky. Nyní není možné tlačnou rukojeť umístit výše než do bodu, kde byla paměťová zarážka, nicméně rukojeť je možné stlačit dolů pro účely přepravy.
- Pevně zavřete západku nastavení výšky **C**, jakmile umístíte tlačnou rukojeť do správné polohy.
- Znovu utáhněte šroub **A**.

10 Nastavení brzd

Brzdy by se měly nastavit tak, aby všechna kola brzdila rovnoměrně. Vzdálenost mezi brzdovým klínkem a brzdou by měla být přibližně 2 mm. Když je zajištěna parkovací brzda, brzdový klínek by neměl vytlačit důlek v pneumatice kola, jinak by mohlo dojít k poškození kola.

- Povolte pojistnou matici **A**.
- Nastavte brzdu šroubováním seřizovací matice lanka **B** směrem dovnitř nebo ven.
- Vyzkoušejte brzdy tak, že roztočíte kolo a stisknete brzdové páky. Kola by se měla volně otáčet.

Bezpečnost

⚠ Varování!

Před použitím chodítka vždy zkontrolujte, že jeho brzdy jsou funkční.

Po rozložení chodítka se ujistěte, že skládací mechanismus je zajištěn.

Když chodítko zastavíte nebo zaparkujete, vždy použijte parkovací brzdu.

Zkontrolujte, že chodítko bylo nastaveno do správné výšky, aby nedošlo k nesprávnému zatížení a pádu. Netlačte chodítko na dlouhou vzdálenost před svým tělem.

Dávejte pozor, aby nedošlo ke zranění kvůli skřípnutí; nestrkejte prsty mezi pohyblivé součásti chodítka. Dbejte zvýšené opatrnosti zejména při skládání a rozkládání chodítka.

Je-li chodítko vystaveno přímému slunečnímu svitu / nízkým teplotám po delší dobu, mohou se některé jeho části zahřát na velmi vysokou teplotu (>41 °C) / ochladit na velmi nízkou teplotu. Dávejte pozor, když se chodítka dotýkáte v takových podmínkách, protože by mohlo dojít ke zranění v důsledku popálení nebo omrzlin. Lidé trpící hýpestézií by měli být obzvláště opatrní.

Uživatelé se musí s chodítkem pohybovat po chodnících, ne po silnicích pro vozidla. Pokud používáte chodítko venku, používejte osvětlení.

Nepoužívejte chodítko k jiným účelům, než k jakým je určeno. Nesmí se používat k přepravě osob nebo těžkých nákladů.

Buďte obezřetní, pokud jsou ve vaší blízkosti děti. Nenechte děti, aby si hrály s chodítkem.

Maximální hmotnost uživatele chodítka je:
150 kg Gemino 60
150 kg Gemino 60 M

Maximální zatížení košíku je 10 kg.

Chodítko byste měli pravidelně kontrolovat, jestli jsou všechny šrouby a další upevňovací prvky řádně utažené.

Neprovádějte změny nebo úpravy na chodítko, které mohou negativně ovlivnit jeho bezpečnost, jež je integrovaná do jeho konstrukce.

Nepoužívejte chodítko, jestliže je poškozené nebo nefunguje správným způsobem. Obráťte se na prodejce s žádostí o opravu.

Nikdy nepoužívejte žádné příslušenství, které nebylo schváleno společností Sunrise Medical.

Údržba

Údržba popsaná v této části může být prováděna uživatelem. Ostatní činnosti údržby musí být prováděny odborným personálem u prodejce nebo ve středisku technické podpory. Informace o opravách a servisu získáte ve středisku technické podpory ve svém regionu.

Čištění rámu

Rám by se měl pravidelně čistit teplým mýdlovým roztokem. Pokud je rám silně znečištěný, můžete použít odmašťovací prostředek. Rám je možné umývat vysokotlakou hadicí. Při použití této metody nestříkejte vodu přímo na kuličková ložiska. Po skončení mytí, nebo pokud jste chodítko používali v dešti, ho důkladně vysušte. Pokud jste k čištění použili odmašťovací prostředek, pohyblivé součásti by se měly následně namazat.

Čištění brzd

Košík lze vyjmout a vyčistit samostatně. Můžete jej vyprat v automatické pračce (60 °C), v ruce (40 °C) nebo dezinfikovat. K dezinfekci použijte schválený dezinfekční čisticí prostředek. Nepoužívejte tepelnou dezinfekci.

Podmínky, které mohou poškodit chodítko

Chodítko by se nemělo používat při teplotách nižších než -35 °C nebo vyšších než 60 °C. Na vlhkost ani tlak vzduchu nejsou kladeny žádné zvláštní požadavky. Podmínky skladování nevyžadují žádné další požadavky.

Šrouby a matice

Šrouby a matice se mohou v průběhu času povolovat. Proto je nezapomeňte pravidelně kontrolovat a v případě potřeby utahovat. Na jejich závity můžete nanést zajišťovací prostředek, například modrý Locktite (č. 243). Pokud byly pojistné matice demontovány, zhorší se jejich jisticí funkce a musí být vyměněny.

Pojistný mechanismus

Pokud pojistný mechanismus umožňující složení, respektive rozložení v průběhu času ztuhne, doporučujeme namazat povrchy vazelínou.

Dezinfekce

Dezinfekci smí provádět pouze odborný personál. Chodítko lze dezinfikovat pomocí dezinfekčního prostředku se 70–80% koncentrací etanolu. Nepoužívejte dezinfekční prostředky obsahující bělidla nebo fenoly.

Pravidelná kontrola

- Zkontrolujte, zda brzdy fungují správně. Podle potřeby seřďte.
- Zkontrolujte, že jsou kola v dobrém stavu a nepoškozená.
- Zkontrolujte chodítko, jestli je čisté a zda všechny pohyblivé části fungují správně.
- Zkontrolujte a podle potřeby seřďte všechny šroubové spoje.

opravy

Kromě drobných oprav nátěru, výměny kol a seřizování brzd musí být všechny opravy prováděny odborným personálem místního prodejce nebo ve středisku technické podpory.

Informace o opravách a servisu získáte ve středisku technické podpory ve svém regionu.

Skladování

Chodítko skladujte postavené. Chodítko je možné nechávat venku.

Přeprava

Sklopte chodítko před tím, než ho budete přepravovat. Chodítko by se mělo zvedat a přenášet za zvedací rukojeti.

Nikdy nezvedejte chodítko za brzdová lanka nebo sedací popruh.

Technické údaje

Použité materiály

Chodítko a většina součástí jsou vyrobeny ze speciální hliníkové slitiny.

Oblasti použití

Chodítko je určeno pro vnitřní i venkovní použití na rovinném a zpevněném povrchu. Bylo vyvinuto pro osoby se sníženou svalovou silou, omezenou pohyblivostí, sníženou mobilitou a omezenou stabilitou.

Nakládání s odpadem

Obal, součásti chodítka a chodítka samotné můžete zlikvidovat jako běžný odpad. Hlavním materiálem chodítka je hliník, který je vhodný k roztavení a dalšímu využití. Použité plasty a kartonové obaly lze recyklovat.

Označení CE

Výrobek splňuje požadavky směrnice 2017/745 EHS pro zdravotnická zařízení.

Upozornění pro uživatele anebo klienta: Jakákoli závažná nehoda, ke které dojde v souvislosti s tímto zařízením, by se měla oznámit výrobci a kompetentnímu orgánu členského státu, ve kterém se uživatel nebo klient nachází.

Zvláštní úpravy výrobku B4Me

Společnost Sunrise Medical důrazně doporučuje, abyste si před prvním použitím výrobku přečetli všechny informace pro uživatele dodané s výrobkem B4Me a porozuměli jim. Jedině tak lze zajistit funkčnost výrobku B4Me tak, jak je určeno jeho výrobcem.

Společnost Sunrise Medical dále doporučuje, abyste informace pro uživatele nevyhazovali, ale uschovali je na bezpečném místě pro budoucí potřebu.

Kombinace zdravotnických zařízení

Toto zdravotnické zařízení může být možné zkombinovat s jedním nebo více jinými zdravotnickými zařízeními či jiným produktem. Informace o možných kombinacích naleznete na stránce www.medicco.cz. Všechny uvedené kombinace byly ověřeny a splňují všeobecné požadavky na bezpečnost a výkonnost uvedené v příloze I oddílu 14.1 nařízení pro zdravotnická zařízení 2017/745.

Příslušné pokyny ke kombinaci, např. k montáži, naleznete na stránce www.medicco.cz.

Záruka

TATO ZÁRUKA NIKTERAK NEOMEZUJE VAŠE ZÁKONNÁ PRÁVA.

Sunrise Medical* poskytuje svým zákazníkům záruku, jak je uvedena v záručních podmínkách na výrobky, která pokrývá následující.

Záruční podmínky:

1. Záruka 24 měsíců se vztahuje na výrobní nebo materiálové vady všech součástí výrobku. Vadná součást v rámci této lhůty bude zdarma vyměněna nebo opravena. Záruka se vztahuje pouze na výrobní vady.
2. Pro uplatnění záruky se, prosím, obraťte na zákaznické centrum společnosti Sunrise Medical s přesnými informacemi o povaze potíží. Jestliže bude zákazník výrobek používat mimo oblast působnosti poskytovatele služeb zákaznického servisu Sunrise Medical, opravy nebo výměny budou provedeny jiným poskytovatelem, jenž bude určen výrobcem. Výrobek musí být opraven poskytovatelem služeb zákaznického servisu určeným společností Sunrise Medical (obchodní zástupce).
3. Na díly, které byly opraveny nebo vyměněny v rámci této záruky, je poskytována záruka v souladu s bodem 1 těchto záručních podmínek po zbývající dobu záruky na výrobek.
4. Na originální náhradní díly, nainstalované na náklady zákazníka, se poskytuje záruka v délce trvání 12 měsíců (od montáže), v souladu s těmito záručními podmínkami.
5. Nárok na tuto záruku nevzniká, jestliže je oprava nebo výměna výrobku nebo jeho části vyžadována z následujících důvodů:
 - a. Normální opotřebení, které mimo jiné zahrnuje následující součásti: baterie, opěrky rukou, čalounění, pneumatiky, brzdové segmenty, ochranné kroužky atd.
 - b. Výrobek, který byl přetěžován. Maximální hmotnost uživatele je uvedena na výrobním štítku.
 - c. Jedná se o výrobek nebo díl, jehož údržba nebo servis nebyli prováděny v souladu s doporučeními výrobce, uvedenými v příručce uživatele nebo v servisní příručce.
 - d. Bylo použito příslušenství, které není specifikováno jako originální příslušenství.
 - e. Došlo k poškození invalidního vozíku nebo jeho součástí v důsledku zanedbání, nehody nebo nesprávného používání.
 - f. Na výrobku nebo jeho části byly provedeny změny/úpravy, které se liší od požadavků výrobce.
 - g. Opravy byly provedeny před tím, než byl o okolnostech informován zákaznický servis společnosti Sunrise Medical.
6. Tato záruka podléhá zákonům země, ve které byl výrobek od společnosti Sunrise Medical zakoupen.

* To znamená, provozovnu společnosti Sunrise Medical, ve které byl výrobek zakoupen.

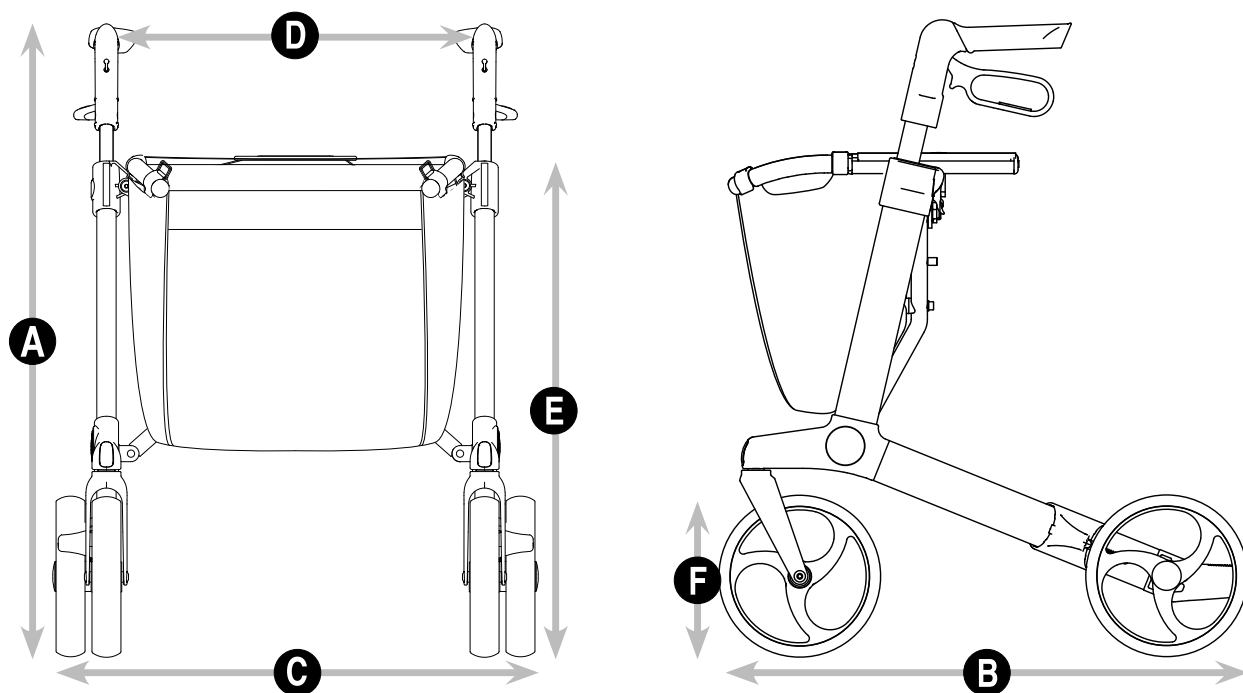

CZ	Gemino	
	60	60 M
A Celková výška, od země po nejvyšší bod tlačných rukojetí	76 - 95 cm	73 - 83 cm
B Celková délka	74 cm	74 cm
C Celková šířka	64 cm	64 cm
D Šířka mezi tlačnými rukojetmi	51 cm	51 cm
E Výška sedadla	62 cm	53 cm
Výška ve složeném stavu	84 cm	80 cm
Délka ve složeném stavu	74 cm	74 cm
Šířka ve složeném stavu	23 cm	23 cm
Kruh otáčení	95 cm	95 cm
F Přední	28 cm	28 cm
G Zadní kola	23 cm	23 cm
Celková hmotnost	8,8 kg	8,5 kg
Maximální hmotnost uživatele	150 kg	150 kg
Max. nosnost košíku	10 kg	10 kg
Doporučená výška uživatele	150-200 cm	135-170 cm

Sunrise Medical S.r.l.
Via Riva, 20 – Montale
29122 Piacenza
Italia
Tel.: +39 0523 573111
Fax: +39 0523 570060
www.SunriseMedical.it

Sunrise Medical AG
Erlenauweg 17
CH-3110 Münsingen
Schweiz/Suisse/Svizzera
Fon +41 (0)31 958 3838
Fax +41 (0)31 958 3848
www.SunriseMedical.ch

Sunrise Medical AS
Delitoppen 3
1540 Vestby
Norge
Telefon: +47 66 96 38 00
Faks: +47 66 96 38 80
post@sunrisemedical.no
www.SunriseMedical.no

Sunrise Medical AB
Neogatan 5
431 53 Mölndal
Sweden
Tel.: +46 (0)31 748 37 00
post@sunrisemedical.se
www.SunriseMedical.se

MEDICCO s.r.o.
H – Park, Heršpická 1013/11d,
639 00 Brno
Czech Republic
Tel.: (+420) 547 250 955
Fax: (+420) 547 250 956
www.medicco.cz
info@medicco.cz
Bezplatná linka 800 900 809

Sunrise Medical Aps
Mårkærvej 5-9
2630 Taastrup
Denmark
+45 70 22 43 49
info@sunrisemedical.dk
Sunrisemedical.dk

Sunrise Medical Australia
11 Daniel Street
Wetherill Park NSW 2164
Australia
Ph: +61 2 9678 6600
Email: enquiries@sunrisemedical.com.au
www.SunriseMedical.com.au

Sunrise Medical
North American Headquarters
2842 Business Park Avenue
Fresno, CA, 93727, USA
(800) 333-4000
(800) 300-7502
www.SunriseMedical.com



Sunrise Medical GmbH
Kahlbachring 2-4
69254 Malsch/Heidelberg
Deutschland
Tel.: +49 (0) 7253/980-0
Fax: +49 (0) 7253/980-222
www.SunriseMedical.de

Sunrise Medical
Thorns Road
Brierley Hill
West Midlands
DY5 2LD
England
Phone: 0845 605 66 88
Fax: 0845 605 66 89
www.SunriseMedical.co.uk

Sunrise Medical S.L.
Polígono Bakiola, 41
48498 Arrankudiaga – Vizcaya
España
Tel.: +34 (0) 902142434
Fax: +34 (0) 946481575
www.SunriseMedical.es

Sunrise Medical Poland
Sp. z o.o.
ul. Elektronowa 6,
94-103 Łódź
Polska
Telefon: + 48 42 275 83 38
Fax: + 48 42 209 35 23
E-mail: pl@sunrisemedical.de
www.Sunrise-Medical.pl

Sunrise Medical B.V.
Groningenhaven 18-20
3433 PE NIEUWEGEIN
The Netherlands
T: +31 (0)30 – 60 82 100
F: +31 (0)30 – 60 55 880
E: info@sunrisemedical.nl
www.SunriseMedical.nl

Sunrise Medical HCM B.V.
Vossenbeemd 104
5705 CL Helmond
The Netherlands
T: +31 (0)492 593 888
E: customerservice@sunrisemedical.nl
www.SunriseMedical.nl
www.SunriseMedical.eu
(International)

Sunrise Medical S.A.S
ZAC de la Vrillonnerie
17 Rue Mickaël Faraday
37170 Chambray-Lès-Tours
Tel : + 33 (0) 247554400
Fax : +30 (0) 247554403
www.sunrisemedical.fr

Prodejce/distributor:

Výrobní číslo:

